

KUREK KULOWY żeliwny, kołnierzowy z odciążeniem wewnętrznym	ШАРОВЫЙ КРАН чугунный, фланцевый,	BALL VALVE cast iron, with flanged ends
PN16 (1,6 MPa) DN 15 - 150	Max. temperatura pracy Мак. рабочая температура Max. working temperature	150°C
		Fig. 565

ZASTOSOWANIE

Woda przemysłowa zimna i gorąca, para wodna, powietrze, czynniki obojętne

ZALETY

- znormalizowana długość zabudowy,
- zastosowanie sprężyny do kompensacji luzu,
- pełny przełot,
- wysoki stopień szczelności,
- nie wymaga konserwacji,
- łatwość sterowania,
- zwarta zabudowa,
- bezpieczny ekologicznie.

ПРИМЕНЕНИЕ

Промышленная холодная и горячая вода, водяной пар, воздух, нейтральные агенты,

КАЧЕСТВА

- стандартная длина корпуса,
- применение пружины для ликвидации зазора,
- полный пролёт,
- высокая степень прилегания,
- не требует ухода
- лёгкое управление,
- компактная конструкция,
- безопасный для окружающей среды.

APPLICATION

Industrial cold and hot water, steam, air, neutral fluids

ADVANTAGES

- standard face to face length,
- clearance reduction spring,
- full bore,
- high thightness,
- no maintenance,
- easy to control,
- compact settlement,
- environment-friendly.

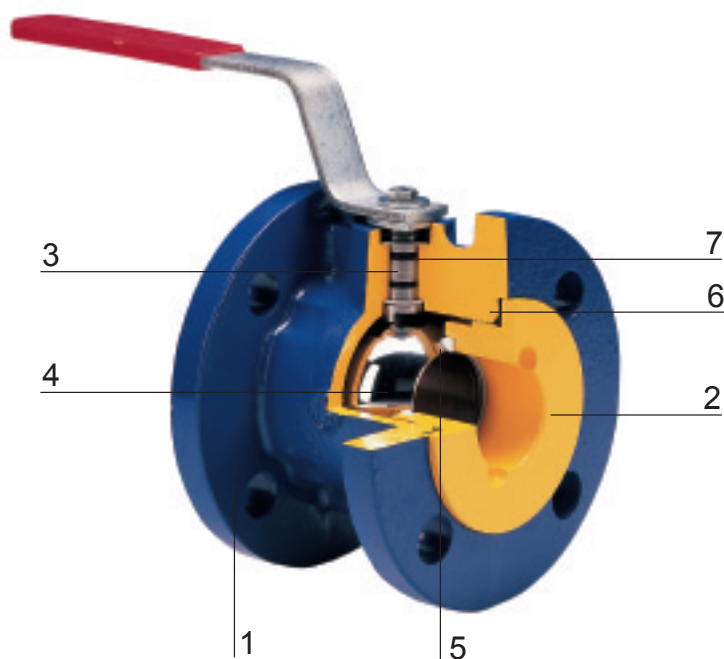

MATERIALY • МАТЕРИАЛЫ • MATERIALS

		Fig. 565
1.	Kadłub / Корпус / Body	EN-GJL-250 (GG25)
2.	Wkrętka / Гайка / Screw plug	stal/ сталь /steel
3.	Trzpień / Шпindel / Stem	X20Cr13 1.4021
4.	Kula / Шар / Ball	CuZn39Pb3
5.	Uszczelnienie kuli / Уплотнение шара / Ball seat + Sprężyna / Пружина / Spring	PTFE X20Cr13 1.4021
6.	Uszczelnienie kadłuba / Уплотнение корпуса / Body gasket	EPDM*
7.	Uszczelnienie trzpienia / Уплотнение шпинделя / Steam packing	EPDM*

Na życzenie klienta - FKM / По желанию потребителя - FKM / On customer's request - FKM

Uwaga:
Materiał wg EN.

Примечание:
Материал по EN.

Note:
Material in accordance to EN.

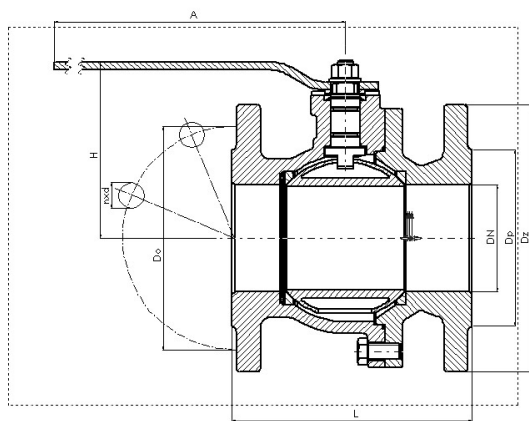

Fig. 565 DN 15, DN80 – DN150

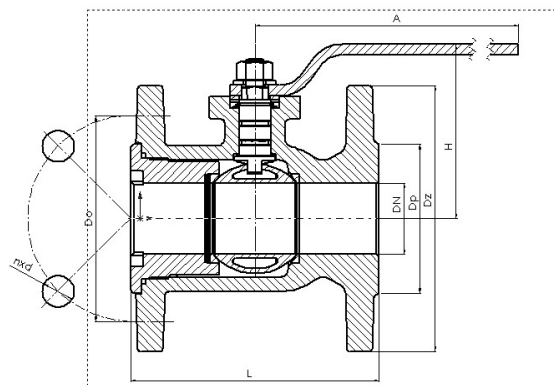

Fig. 565 DN20 – DN65

DN	Dz	Dp	Do	n x d	L	H	I	kg
mm								
15	95	46	65	4 x 14	115	78	172	2,2
20	105	56	75	4 x 14	120	85	172	2,6
25	115	65	85	4 x 14	125	80	185	3,3
32	140	76	100	4 x 19	130	90	185	4,9
40	150	84	110	4 x 19	140	100	250	6,5
50	165	99	125	4 x 19	150	110	250	6,5
65	185	118	145	4 x 19	170	125	300	8,2
80	200	132	160	4 x 19	180	132	300	11,9
100	220	156	180	4 x 19	190	180	600	26,0
125	250	184	210	4 x 19	200	240	800	40,0
150	285	211	240	4 x 23	210	260	800	49,0

EN 1092-2: 1997

Ciśnienie - temperatura
 Давление - температура
 Pressure - temperature

EN-GJL-250 , PN16

°C

bar

-10 16

120 16

150 14,4

Badanie / Испытания / Testing	ISO 5208
Ciśnienie próbne kadłuba / Давление при испытании корпуса / Pressure test of the body	2,4 MPa
Ciśnienie zamknięcia / Давление закрытия / Pressure of the closure	1,76 MPa

Kołnierze / Фланцы / Flanges	EN 1092
------------------------------	---------

Długość zabudowy / Длина корпуса / Face to face length	DN15 – DN80 ⇒ 27 - EN 558-1 (F4 – DIN 3202) DN100 – DN150 ⇒ 14 - EN 558-1 (F4 – DIN 3202)
--	--

ZAMAWIANIE

W zamówieniu należy podać Fig. i DN.
 Informacje mają charakter ogólny.
 Szczegółowych informacji udziela dział Marketingu.

ЗАКАЗ

При заказе указать Фиг. и DN.
 Информация общего вида.
 Подробные информации - отдел маркетинга.

ORDERING

When ordering please specify: Fig. and DN.
 These data are for information only.
 Our marketing department provides you with detailed specifications.

Секретариат