

WHESOE

Прочтите Общие Инструкции Whessoe для Пара перед продолжением.

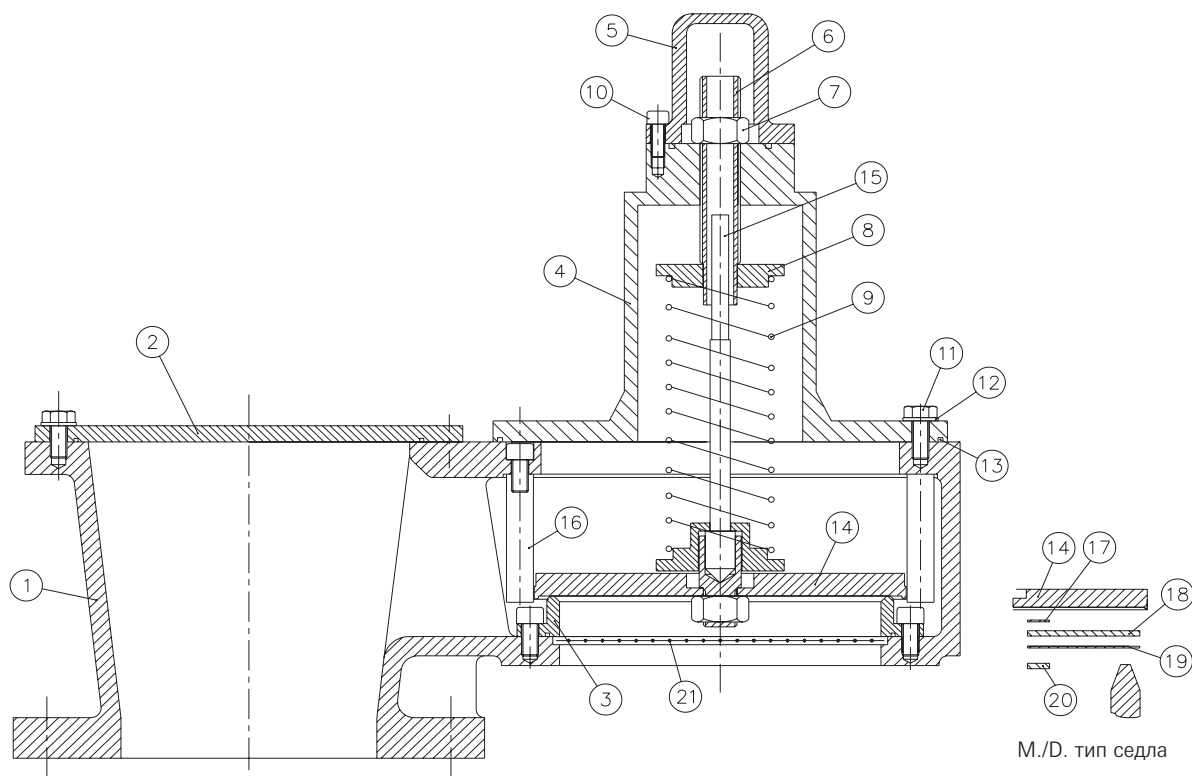

Содержание

- I. Установка
- II. Обслуживание в период атмосферного проветривания
- III. Запасные части

Меры предосторожности

Прочтите и поймите настоящие инструкции перед установкой, эксплуатацией или выполнением обслуживания на вакуумном предохранительном клапане для пара Whessoe 4110 А. Следуйте все предостережениям и предупреждениям, указанным здесь, при установке, эксплуатации или обслуживании этого оборудования.

Примечание

Данные инструкции используются исключительно для руководства и не влияют на наши стандартные условия и нашу гарантию на продукцию, которые Вы можете получить по запросу.

Список деталей

| Поз. | Описание | Алюм. Спец. | Угл. Сталь | Н.С. Спец. | Чугун |
|------|------------------------------|---------------|---------------|---------------|---------------|
| 1 | Вход корпуса клапана | Алюм. | W.C.B | 316 НС | Чугун |
| 2 | Запирающая пластина | Алюм. | W.C.B | 316 НС | Чугун |
| 3 | Съемное седло | Алюм. | 316 SS | 316 НС | 316 НС |
| 4 | Кожух пружины | Алюм. | W.C.B | 316 НС | Чугун |
| 5 | Колпачок кожуха | Алюм. | W.C.B | 316 НС | Чугун |
| 6 | Регулировочный винт | 316 НС | 316 НС | 316 НС | 316 НС |
| 7 | Контргайка | 18/8 НС | 18/8 НС | 18/8 НС | 18/8 НС |
| 8 | Шайбы пружины | 316 НС | 316 НС | 316 НС | 316 НС |
| 9 | Пружина | 316 НС | 316 НС | 316 НС | 316 НС |
| 10 | Винты колпачка | ZP Сталь | ZP Сталь | 18/8 НС | ZP Сталь |
| 11 | Винты кожуха | ZP Сталь | ZP Сталь | 18/8 НС | ZP Сталь |
| 12 | Уплотнительные шайбы | G волокно | G волокно | G волокно | G волокно |
| 13 | Кольцевое уплотнение | Нитрил | Нитрил | Нитрил | Нитрил |
| 14 | Паллета | 316 НС | 316 НС | 316 НС | 316 НС |
| 15 | Шток паллеты | 316 НС | 316 НС | 316 НС | 316 НС |
| 16 | Направляющая паллеты | 316 НС | 316 НС | 316 НС | 316 НС |
| 17 | Проставочный диск | Не асбестовый | Не асбестовый | Не асбестовый | Не асбестовый |
| 18 | Опорный диск мембраны | Не асбестовый | Не асбестовый | Не асбестовый | Не асбестовый |
| 19 | Мембрана | PTFE | PTFE | PTFE | PTFE |
| 20 | Поддерживающий диск мембраны | 316 НС | 316 НС | 316 НС | 316 НС |
| 21 | Сетка | Галв. Сталь | Галв. Сталь | 18/8 НС | Галв. Сталь |

I. Установка

Вакуумный предохранительный клапан Фиг.4020А должен быть присоединен к соответствующему фланцу.

1. Эти клапаны должны быть зафиксированы болтами через прокладку к плоскому горизонтальному фланцу. Болты должны быть закручены равномерно для обеспечения хорошего уплотнения.
2. Установка вакуума на этих клапанах контролируется сжатой пружиной, которая отрегулирована и установлена на заводе перед отправкой. Однако, окончательная установка при помощи настроечного винта может потребоваться на месте.
3. Эти клапаны не имеют никаких внутренних уплотнений, следовательно, не требуется проводить никаких внутренних проверок.
4. Клапаны из углеродистой стали и чугуна рекомендуется покрасить сразу после завершения установки. Наносите краску только на внешние поверхности.

II. Обслуживание (в период атмосферного проветривания)



ВНИМАНИЕ

Предохранительный клапан должен быть изолирован от емкости под давлением перед обслуживанием. Весь газ должен быть перекрыт и давление стравлено. В случае присутствия опасных паров применяйте подходящие перчатки и/или дыхательные аппараты.

Вакуумный предохранительный клапан

1. Снимите колпачок крышки (Поз. 5) отметьте точное положение (высоту) регулировочного винта (Поз. 6).
2. Снимите контргайку (Поз. 7) и отвинтите регулировочный винт.
3. Снимите крышку пружины (Поз. 5) и сборку пружины, проверьте кольцевые уплотнения на предмет повреждений и замените при необходимости.
4. Снимите сборку паллеты для проверки седла на износ и замените при необходимости.
5. Для замены поврежденных или изношенных деталей из сборки паллеты (см. рекомендуемые запасные части):
 - а) снимите гайку со штока паллеты, поддерживающий диск, мембрану и опорный диск
 - б) очистите поверхность паллеты и резьбы
 - в) замените новыми деталями
 - г) соберите в обратном порядке
6. Проверьте седло клапана (Поз. 3) на износ и отшлифуйте или замените при необходимости.
7. Тщательно очистите поверхность седла при помощи подходящего растворителя и нанесите тонкий мазок легкого веретенного масла.
8. Очистите внутри клапан в целом, удалите все посторонние предметы и покрасьте снаружи, где возможно, для предотвращения коррозии.
9. Замените в обратном порядке, убедившись, что шток паллеты (Поз. 15) сел в направляющую в сборке паллеты.
10. Поставьте регулировочный винт в его исходное положение (высоту), затяните контргайку и смените колпачок.
11. Проверьте настройку срабатывания вакуумного предохранительного клапана и подрегулируйте при необходимости.
12. Снимать запирающую пластину (Поз.2) нет необходимости.



ПРЕДОСТЕРЕЖЕНИЕ

Для правильного функционирования клапана и верности посадки торец штока паллеты должен соединять регулировочный винт в кожухе пружины и направляющую вакуумного штока.

Примечание

Эффективность работы клапан зависит от поддержания поверхности седла в хорошем состоянии, следовательно, периоды обслуживания должны устанавливаться для соответствия условиям работы.

III. Рекомендуемые запасные части

1. Поз. 13 Нитрильное кольцевое уплотнение
2. Поз. 12 Уплотнительные шайбы
3. Поз. 17 Запасной диск (не асбестовое волокно)
4. Поз. 18 Опорный диск мембраны (не асбестовое волокно), не требуется для установки свыше 200 мбар
5. Поз. 19 Мембрана P.T.F.E.

Whessoe Vapour

c/o Safety Systems UK Ltd.
Sharp Street,
Worsley, Manchester, M28 3NA,
United Kingdom.
Тел: +44 (0)161 790 7741
Факс: +44 (0)161 703 8451
Web: www.baileybirkett.com